

# INSTRUKTIONSBOG



## 80-100 CM

# FEJEMASKINE

Importør:  
Sønderup Maskinhandel A/S  
Tlf. 98 65 32 55  
mail@fbdk.dk  
www.ferrarimaskiner.dk / www.bcsmaskiner.dk

## Indholdsfortegnelse:

1. Introduktion .....	3
2. Præsentation .....	3
3. Identifikationen og mærkning .....	4
4. Sikkerhedsstandarder .....	5
5. Montering .....	5
6. Montering på maskinen.....	6
7. Indstillinger.....	6
8. Betjening af fejmaskine .....	7
9. Advarsler.....	7
10. Vedligeholdelse .....	8
11. Opbevaring .....	9
12. Garanti .....	9
13. Bestilling af reservedele.....	9

## 1. Introduktion



Maskinen beskrevet i denne manual er bygget i overensstemmelse med Europæisk Maskindirektiv og dets tillæg.

Kære kunde, tak for du valgte at købe dette produkt, efter-salgs-service er garanteret hele maskinens levetid samt det samarbejde der altid kendetegner vores mærke. Denne manual vil hjælpe dig med at blive bedre kendt med maskinen. Hvis du følger disse instrukser, vil maskinen holde i mange år. Denne manual vil være værdifuld, når der udføres vedligeholdelsesarbejde. Det anbefales derfor, at du læser siderne grundigt og altid følger de givne råd.

## 2. Præsentation

Fejemaskine (billede A) er et redskab, som kan sættes på de tohjulede traktorer som vi producerer; den bliver brugt til at feje og rengøre gader, fortov, park veje, havestier osv. Fejemaskinens egenskaber, en 100 cm eller 80 cm arbejdsbredde, oliebad gear med to tværgående børster med trækethed. Et håndtag af stål rørformet håndtag, som gør det muligt at sidevippe af fejemaskinen og akkumulering af materialer, opsamlet enten på venstre eller højre side, to små laterale hjul bagpå fejemaskinen (billede B) muliggør let styring og variabel feje højde.



### 3. Identifikationen og mærkning

En identifikationsplade er sat på hver fejmaskine (billede C).

Note: vægten på pladen, referer kun til fejmaskinen uden maskinen.

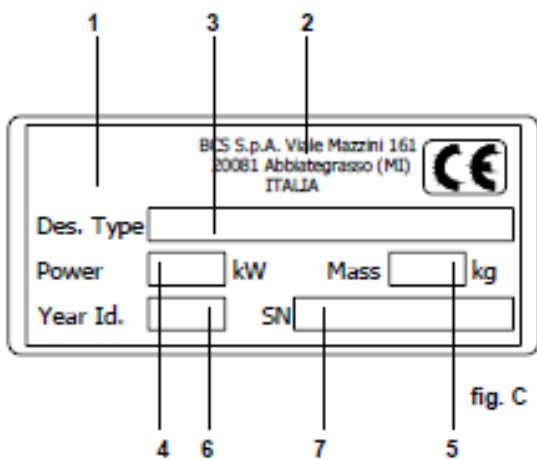

1. Fabrikat
2. Producent
3. Model
4. Påkrævet kraft
5. Vægt (se note)
6. Identifikations nummer på produktions år
7. Serie nummer

### Klistermærker med sikkerheds instrukser

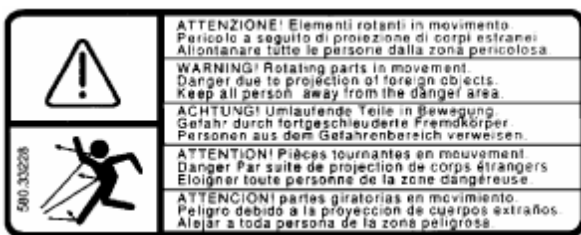

Fare: Bevægelige dele.

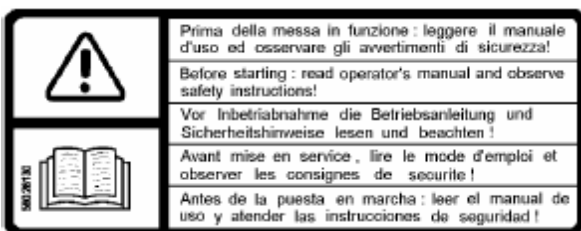

Læs manualen.

## 4. Sikkerhedsstandarder

Lær at genkende sikkerhedssymbolerne i denne manual.

⚠ Opmærksom, fare! Det betyder, at brugeren skal være særlig opmærksom på den opgave, han skal til at udføre.

⊘ Forbudt, lad vær! Det betyder, at brugeren ikke må udføre opgaven vist med dette symbol.

- ⚠ Tjek grundigt, arbejdsområdet, før maskinen tages i brug; fjern kabler, glas, måtter, træ, legetøj osv.
- ⚠ Bær kraftige handsker og øjenbeskyttelse under brug.
- ⚠ Læs alle mærker på maskinen og redskabet.
- ⚠ Bær tætsiddende beskyttelsestøj, som tillader fri bevægelse uden at være løst. Arbejd aldrig med bare fødder eller i sandaler.
- ⚠ Brugeren er ansvarlig for personer eller andres ejendomme.
- ⚠ Overhold alle sikkerheds instrukser ang. brændstof og opbevaring.
- ⚠ Før motoren startes, vær sikker på at gearet er i neutral position og PTO tilkoblet.
- ⚠ KUN uddannede personer må bruge maskinen.
- ⚠ Hvis der opstår unormale vibrationer eller lyder, sluk motoren og tjek maskinen og redskabet.
- ⚠ Frakobl altid fejmaskinen fra traktoren, for at udføre nogen form for vedligeholdelse.
- ⚠ Frakobl PTO hver gang fastgørelsen ikke er i brug.
- ⊘ Brug ikke maskinen i nærheden af børn og dyr.
- ⊘ Udfør ikke nogen form for vedligeholdelse, når motoren er tændt.
- ⊘ Sæt aldrig hænder eller fødder under fejmaskinen.
- ⊘ Brug ikke maskinen med beskadigede eller frakoblet skærme og/eller sikkerhedsanordninger.
- ⊘ Brug ikke maskinen til andet, end den er designet til.

## 5. Montering

Bær sikkerhedsbriller og arbejdshandsker inden følgende handlinger; pakker fejmaskinens komponenter ud fra dens kasse, montering af styr A med skrue og møtrik B, medfølger, (fig. 2) brug to 17 mm skruenøgler. Fejmaskinen er klar til at blive koblet på maskinen (fig. 3).

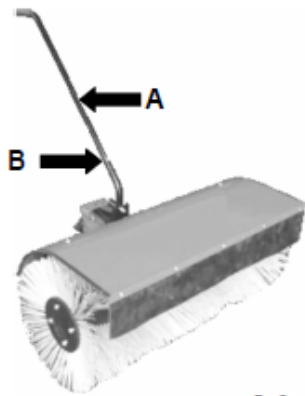

fig.2



fig.3

## 6. Montering på maskinen

Fjern de to M12 møtrikker E (fig. 4) og de to pakninger fra PTO, sæt fejmaskinen tæt på maskinen og isæt de to PTO studs til fejmaskinens kraftoverføring, saml så pakninger og møtrikker E spænd møtrikkerne fast.



fig.4

## 7. Indstillinger

Kan justeres til siden i begge retninger (venstre og højre), ved hjælp af styr A (fig. 5), featuring en arbejds højde justering ved hjælp a små baghjul C, alternativt fastsættes afstandsstykkerne over og under B (fig. 6) de små hjul; placer afstandsstykkerne ovenfor, for at mindske højden på børsten fra jorden; placer afstandsstykkerne under, for at øge højden fra jorden.

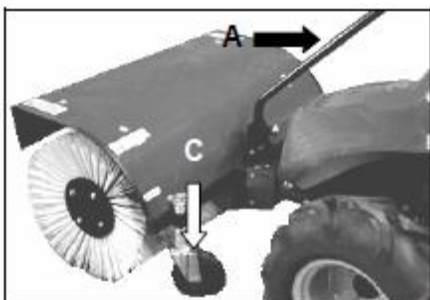

fig.5

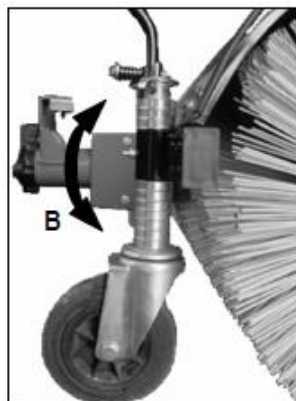

fig.6

## 8. Betjening af fejmaskine

Bring fejmaskinen til arbejdsområdet, sluk motoren, reguler højden fra jorden (børsterne skal let røre overfladen på fortovet; børsterne må svagt røre jorden, når der fejes klippet græs).

Vip fejmaskinen til den side, du ønsker det ophobede materiale skal samles op, udfør alle sikkerhedsforanstaltninger for opstart af maskinen, som er beskrevet i den relative manual, start motoren, tilkobl det langsomme fremad gear og så PTO og frigør koblingen; fejmaskinen vil begynde at køre.

Vi anbefaler, at du bliver fortrolig med kontroller og forstår deres funktioner fra start. Hvis der opstår vanskeligheder, frigiv med det samme det røde motorstop håndtag D fig. 3 s.6.

**Advarsel:** inden fejmaskinen tages i brug, anbefaler vi også, at læse manualen til den maskine som fejmaskinen sættes på.

## 9. Advarsler

Advarsel: fejmaskinen kan skubbe maskinen mod brugeren hvis:

- Den er indstillet for lavt;
- Der køres i pludseligt opståede jordbunker eller ujævnt terræn;
- Maskinen er i frigear og fejmaskinen drejer idet den kommer i kontakt med jorden.
- Vi anbefaler, altid at tilkoble fremad gear før man tilkobler PTO.
- Når der arbejdes på ujævn overflade, vær klar til at frigive motorstop håndtaget, hvis maskinen bliver skubbet baglæns.
- Udvis høj forsigtighed, når der arbejdes på brolagt eller ujævn overflade.
- Brug ikke fejmaskinen på meget skrående terræn eller hvor maskinen kan vælte eller smutte og glide op imod brugeren.
- Gå bag maskinen på skrående terræn.
- Frakobl PTO når der køres op eller ned af skrående terræn.
- Arbejd sidelæns på skrående terræn.
- Pas på ikke, at udlede i retningen mod personer eller køretøjer.
- Når der rengøres flade tage, sørg at overfladen er tør og ikke hælder mere end 5 grader (1/2" per fod). Opsæt sikkerhedsbarrierer, når der arbejdes tæt ved kanten af taget.
- Vælg det langsomste gear og accelerer ikke gassen, når maskinen bruges baglæns.

- Arbejd ikke med maskine, hvis sikkerheds anordningerne er beskadiget eller mangler.

## 10. Vedligeholdelse

- Bær arbejdshandsker, frakobl kablet fra tændrøret, vælg frigear, frakobl PTO, træk og lås bremsene, hvis de er til stede, lås det røde motorstop håndtag, for at sikre, at motoren ikke kan starte, under følgende indgreb:

- Vedligeholdelse, reparation eller justeringer på maskinen eller fejmaskinen.
- Opbevaring, transport, fragt eller uforudsete situationer.

**Advarsel:** hvis maskinen eller fejmaskinen pludselig begynder at ryste eller køre uregelmæssig, eller hvis fejmaskinen ikke arbejder på en tilfredsstillende måde, anbefaler vi, at få den tjekket på et værksted inden der arbejdes videre.

- Udskift ødelagte eller manglende sikkerhedsanordninger.
- Udskift sikkerheds mærker hvis de mangler eller er ulæselige.
- Hold motoren, maskinen og fejmaskinen i god driftsmæssig stand.
- Rengør fejmaskinen hyppigt og med jævne mellemrum.
- Tjek hver gang for manglende eller ødelagte dele.
- Tjek og fastgør dele som løsnes pga. vibrationer.
- Rens hyppigt luftfiltret; i meget støvede omgivelser, anbefales det, at man monterer et forfilter, over det eksisterende tør filter og rengør det flere gange om dagen.
- Udfør vedligeholdelse, som anbefalet i manualen over maskinen, motoren og fejmaskinen, men udfør ikke reparationer med mindre der er specifikke instruktioner i manualerne.
- Bestemte indgreb på motor, maskine og fejmaskine, må kun udføres af uddannet personale på et autoriseret værksted.
- Hver 100. time eller en gang om året, skift olien i styreenheden; niveauet skal være 50 mm (2") under påfyldningshanen.

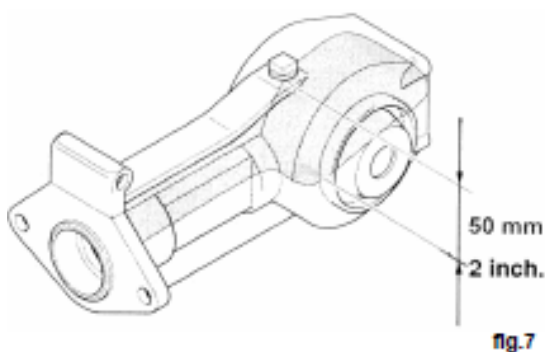



## 11. Opbevaring

- For sikkerhedsmæssige årsager, inden maskinen sættes til opbevaring, afmonter tændrørs kablet, sæt i frigear og frakobl PTO.
- Udfør alle reparationer, vedligeholdelse, rengøring og smøring fastsat i manualen inden opbevaring.
- Dæk først maskinen til, når motoren og udstødningen har fået lov til at køle af.
- Opbevar maskinen et rent og tørt sted.
- Før maskinen bruges efter en længere periode uden aktivitet, tjek for at være sikker på, at alt er funktionsdygtig, at skruer og møtrikker på PTO er godt fastspændt, at sikkerhedsanordningerne ikke er beskadiget, at dækkene er pumpet med rette tryk, osv.

## 12. Garanti

Garantien dækker i henhold til de betingelser og regler, som er beskrevet i de dokumenter, som er leveret med maskinen. Garantien dækker ikke udlejning.

## 13. Bestilling af reservedele

Når der bestilles reservedele, vær sikker på at give den komplette kode på den ønskede del som vist i reservedelskataloget til forhandleren.

Serienumret på redskabet skal også oplyses.

Serienummer:

Fabrikanten forbeholder sig ret til, at lave ændringer på et hvert tidspunkt og uden varsel på dele af tilbehør, hvis nødvendigt fra teknisk eller kommerciel synsvinkel.